

Drill drifts DIN 317 for cones DIN 228 B

Chasse-cônes DIN 317 pour cônes DIN 228 B



**Verwendung:**

Zum Austreiben von Werkzeugen mit Werkzeugkegeln DIN 228-1 B.

**Application:**

For drifting of tools with taper shanks DIN 228-1 B.

**Application:**

Pour l'enlèvement d'outils avec queues DIN 228-1 B.

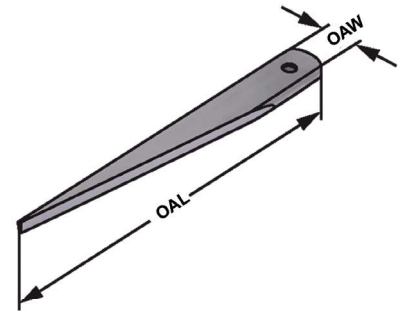

DIN  
317

Bestell-Nr. Order no. Référence	MK MT CM	OAL	OAW
107.03.01	MK 1+2	140	20
107.03.03	MK 3	190	25
107.03.04	MK 4	225	30
107.03.05	MK 5+6	260	35